



**XN-18**  
Peso complessivo  
**1700 kg**  
Motore  
**Kubota D902**



**DLG Italia**

Per informazioni  
+39 35 33 22 33 96

[info@dlgitalia.com](mailto:info@dlgitalia.com)



[dlgitalia.com](http://dlgitalia.com)



**XN-18**  
Mini Escavatore

# XN-18

## Mini Escavatore

I nostri **Mini escavatori**, con cingoli in gomma, disponibili da 8 Q / 12 Q / 18 Q / 20 Q sono adatti per ogni tipo di utilizzo, da quello professionale a quello privato: manutenzione del verde, edilizia, agricoltura, ecc..

Le macchine dispongono di diversi accessori intercambiabili che consentono di modificarne l'utilizzo adattandolo alle diverse esigenze, quindi assolutamente versatile per il lavoro.

La nostra esperienza ci consente di offrire ma soprattutto di garantire un'assistenza post-vendita diretta ai nostri clienti da parte di tecnici qualificati.

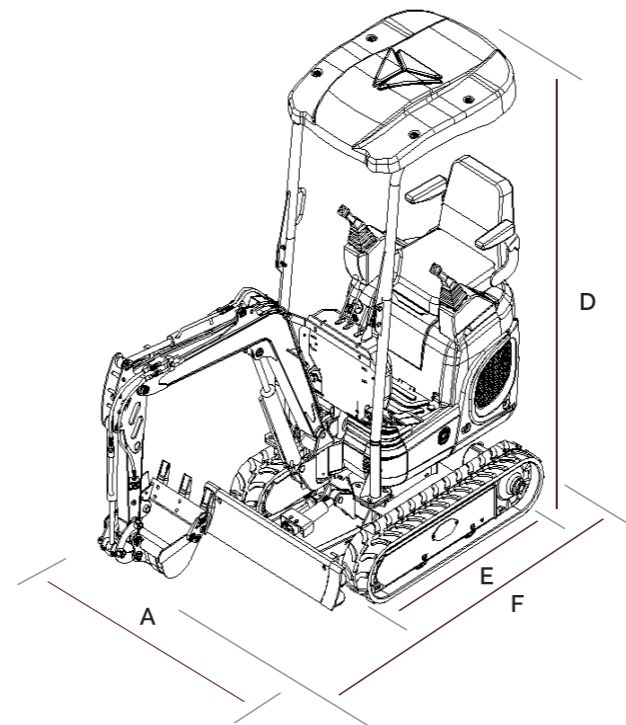

Motore  
**Kubota D902**  
Cilindrata  
**0,854 litri**  
Potenza nominale uscita/velocità  
**11,2 kW/2200 giri/min**  
Velocità massima di viaggio  
**1,5 Km/h**  
Capacità della benna  
**0,045 m<sup>3</sup>**  
  
**Pompa a pistoni**  
Cilindrata **23,3 L/min**  
Motore di rotazione  
**EATON**  
Motore di viaggio  
**EATON**

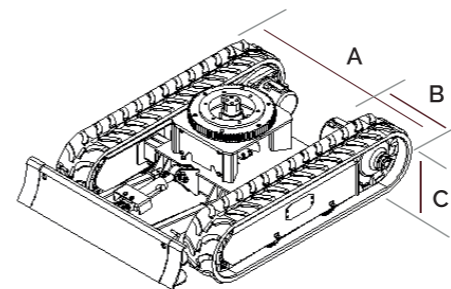

**A** Larghezza totale  
**1110 mm**  
**B** Larghezza del cingolo  
**230 mm**  
**C** Altezza da terra del telaio  
**437 mm**  
**D** Altezza totale  
**2377 mm**  
**E** Lunghezza totale pista  
**1450 mm**  
**F** Lunghezza totale  
**3160 mm**

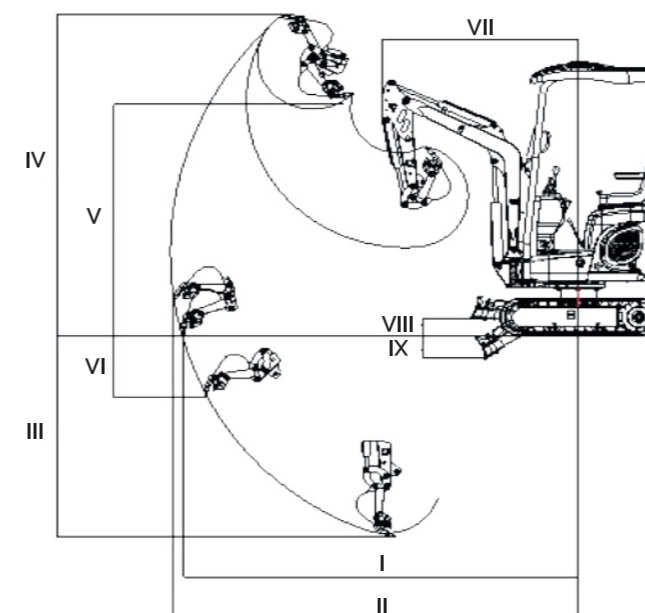

**I** Raggio massimo di scavo a terra  
**3470 mm**  
**II** Raggio di scavo massimo  
**3560 mm**  
**III** Profondità massima di scavo  
**2150 mm**  
**IV** Altezza massima di scavo  
**3275 mm**  
**V** Altezza massima di scarico  
**2310 mm**  
**VI** Profondità massima di scavo verticale  
**1740 mm**  
**VII** Raggio di rotazione minimo  
**1440 mm**  
**VIII** Altezza massima di aggiornamento della lama del bulldozer  
**262 mm**  
**IX** Profondità massima di scavo della lama del bulldozer  
**192 mm**